



НАСОСНАЯ ГРУППА С ПРЯМЫМ КОНТУРОМ (БЕЗ НАСОСА)

Торговая марка: STEELSUN

МОДЕЛЬ SLA4926



ТЕХНИЧЕСКИЙ ПАСПОРТ

НАЗНАЧЕНИЕ И ОБЛАСТЬ ПРИМЕНЕНИЯ

Насосная группа с прямым контуром является готовым комплектом арматуры в сборе, где в качестве теплоносителя используется вода предназначена для установки циркуляционного насоса с межосевым расстоянием 180 мм и наружной резьбой подключения 1 1/2" (насос не входит в комплект поставки). Насосная группа предназначена для прямой подачи теплоносителя, поступающего из нагревателя на контур, при этом не происходит смешивание теплоносителя подающей и обратной линий. Чаще всего используется в контуре радиаторного отопления, загрузки бака ГВС и тп, где не предусмотрено дополнительное регулирование температуры циркулирующей рабочей среды. Линию подачи можно установить как слева, так и справа. Насосную группу можно установить отдельно на стене или же вмонтировать на распределительный коллектор (модель SLA4929). Поставляется полностью в собранном виде. Чтобы переориентировать группу быстрого монтажа, достаточно поменять местами обратную и подающую линию вместе с шаровыми кранами и термометрами.

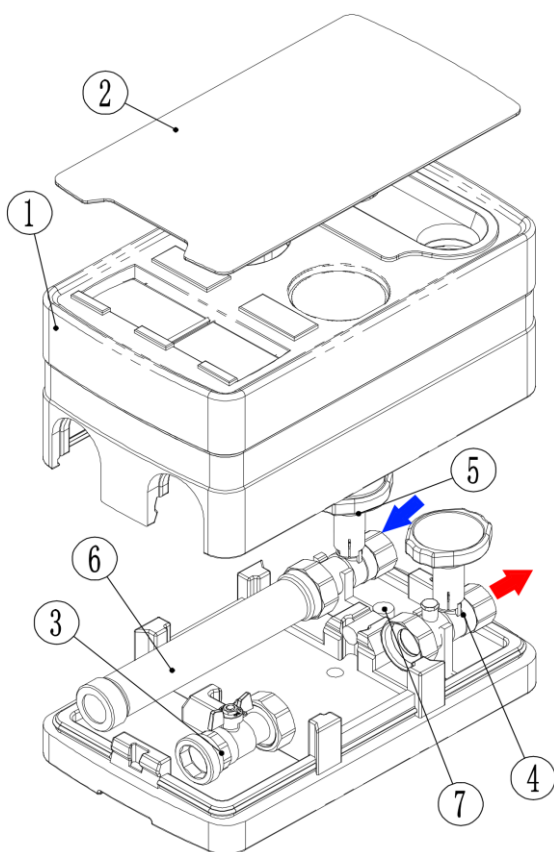
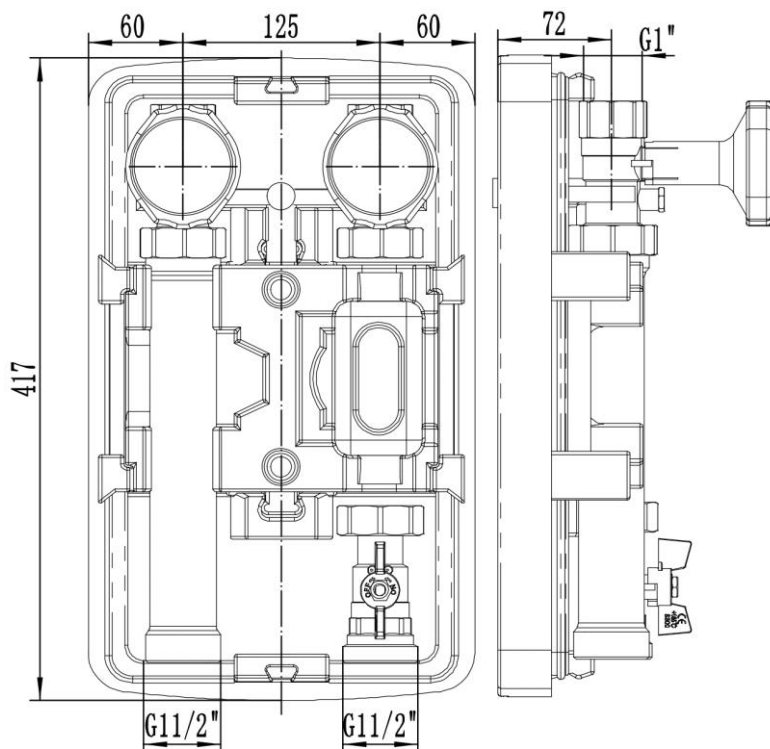

СОСТАВ НАСОСНОЙ ГРУППЫ С ПРЯМЫМ КОНТУРОМ

№	Наименование	Основной материал
1	Кожух теплоизоляционный	Вспененный полипропилен
2	Крышка декоративная	Акрил
3	Отсечной кран	Латунь HPb57-3
4	Шаровый кран с термометром	Латунь HPb57-3, пластик
5	Шаровый кран с термометром и обратным клапаном	Латунь HPb57-3, пластик
6	Патрубок обратной линии	Оцинкованная сталь
7	Крепление	Пластик ABS

ТЕХНИЧЕСКИЕ ХАРАКТЕРИСТИКИ

Применимые среды	вода
Шкала термометра	0 - 120 °C
Максимальная рабочая температура	90 °C
Максимальное рабочее давление	6 бар
Максимальная температура окружающей среды	40 °C

РАЗМЕЩЕНИЕ И МОНТАЖ

Насосная группа с прямым контуром должна устанавливаться только в помещениях с положительной температурой. Монтаж и пуск в эксплуатацию должен быть осуществлен специалистами, имеющими соответствующую квалификацию и опыт работ с данным оборудованием. В качестве теплоносителя применять воду. Монтаж может осуществляться как отдельно с креплением на стене, так и на распределительном коллекторе (модель SLA4929).

ПОРЯДОК МОНТАЖА НА СТЕНЕ

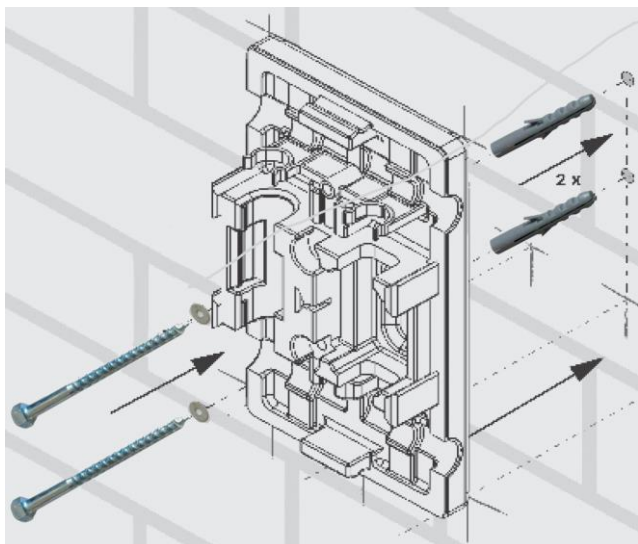

1. Извлечь внутренние элементы насосной группы из теплоизоляционного кожуха;
2. Разметить отверстия на стене (Внимание! Группа должна размещаться строго вертикально!);
3. Просверлить отверстия в стене в соответствии с разметкой и установить дюбеля (не входят в комплект поставки);
4. Прикрутить заднюю часть теплоизоляционного кожуха к стене (не перетягивайте) с помощью шурупов (не входят в комплект поставки);
5. Вставить внутренние элементы насосной группы в теплоизоляционный кожух, закрепленный на стене;
6. Подсоединить насосную группу к линиям котла и системы отопления.
7. Установить переднюю часть теплоизоляционного кожуха.

ПОРЯДОК МОНТАЖА НА РАСПРЕДЕЛИТЕЛЬНОМ КОЛЛЕКТОРЕ

Правостороннее подключение

Левостороннее подключение

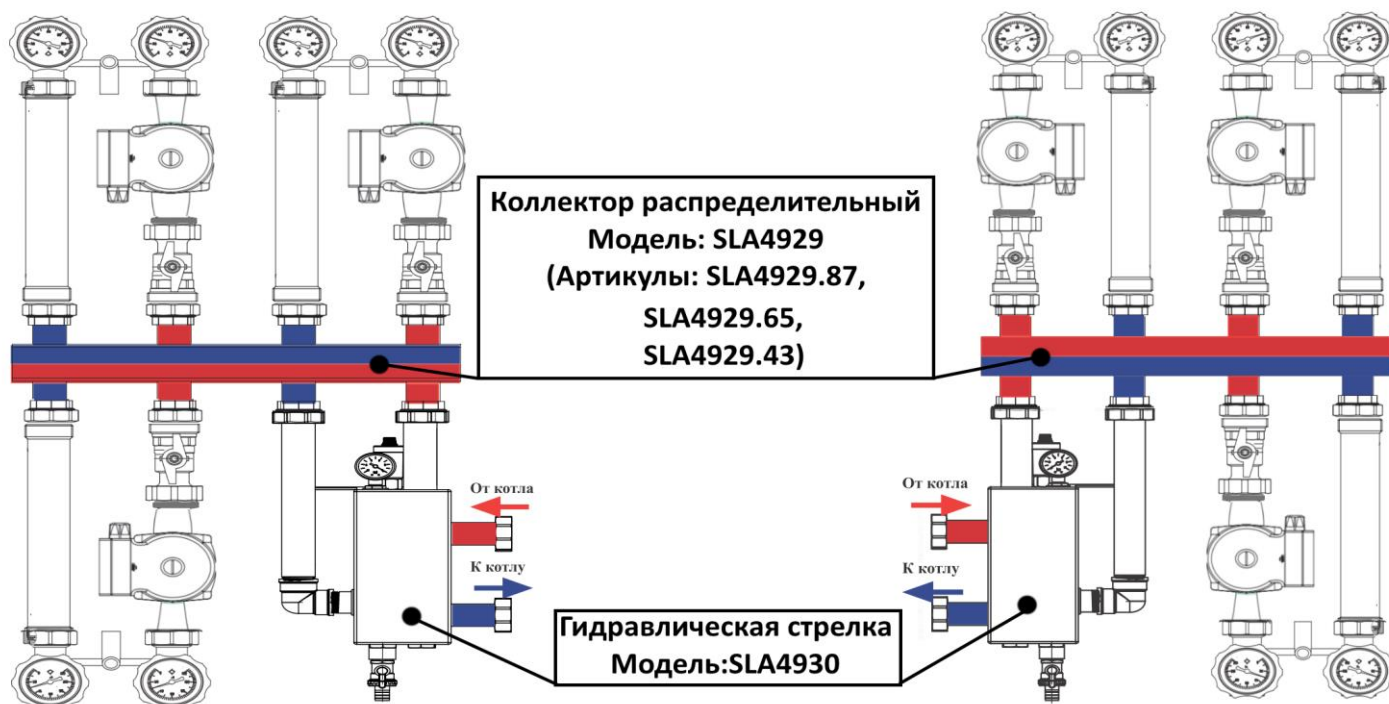

ЗАМЕНА МЕСТАМИ ЛИНИИ ПОДАЧИ И ОБРАТНОЙ ЛИНИИ

Чтобы переориентировать группу быстрого монтажа, достаточно поменять местами обратную и подающую линию вместе с шаровыми кранами и термометрами.

УСТАНОВКА / ЗАМЕНА НАСОСА

- Насосные группы совместимы с насосами, имеющими монтажную длину 180мм и наружную присоединительную резьбу 1 ½ ", например: GS 25/4-180, GS 25/6-180. Последовательность монтажа:
- 1) Установите насос, в посадочное место между отсечным краном (3) и шаровым краном (4). Соблюдайте направление движения теплоносителя при установке насоса (см. стрелку на корпусе насоса), при необходимости разворота статора с клеммной коробкой требуется выкрутить 4 винта на насосе и развернуть электродвигатель согласно монтажному положению.
 - 2) Вложите уплотнительные кольца EPDM с 2-х сторон насоса.
 - 3) Закрутите накидные гайки рукой, при необходимости затяните гайки разводными ключом (не используйте трубные рычажные ключи - это может привести к поломке накидной гайки насоса).

ПРИМЕР УСТАНОВКИ В СИСТЕМЕ

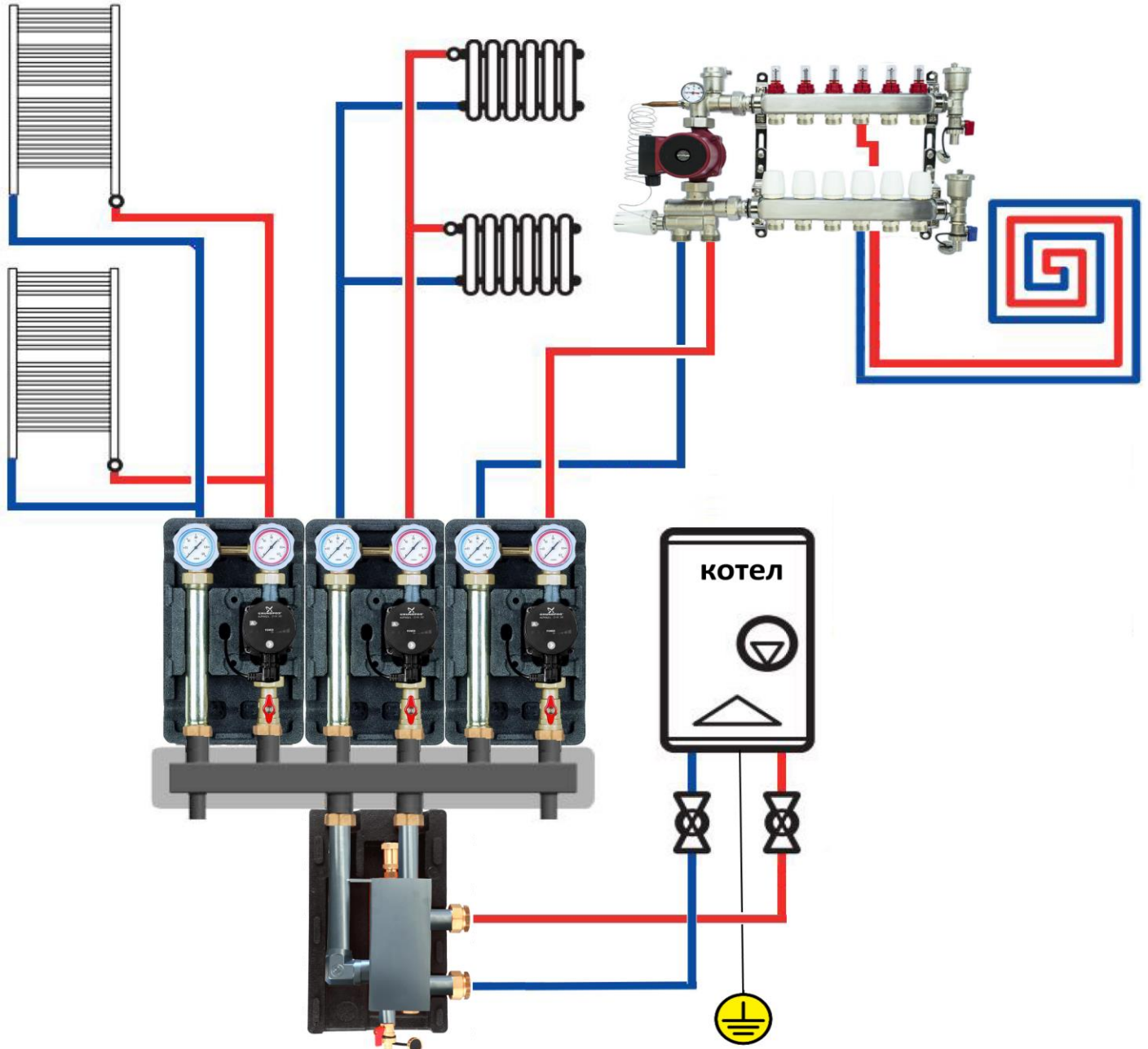

ВНИМАНИЕ! Требуется обязательное заземление основных компонентов системы отопления!



ЗАМЕНА ТЕРМОМЕТРА

Насосная группа укомплектована термометрами в подающей и обратной линиях, что позволяет оценить температурный перепад в контуре. В случае необходимости замена термометра производится путем извлечения пластиковой рукоятки шарового крана вместе с термометром путем вытягивания «на себя», без прерывания работы системы. При установке термометра первой устанавливается рукоятка крана, затем в гильзу устанавливается термометр.

ОБРАТНЫЙ КЛАПАН

Обратный клапан, вмонтирован в запорный кран обратной линии, работает в автоматическом режиме. Обратный клапан может быть принудительно «отключен» путем поворота рукоятки запорного крана в положение 45°. Это позволяет жидкости двигаться в обоих направлениях и выполнить более быстрое удаление воздуха. По завершении заполнения/слива контура полностью закройте или откройте клапан на обратной линии.



УКАЗАНИЯ ПО МОНТАЖУ

Монтаж и запуск в эксплуатацию должен производиться только специализированной монтажной организацией или специалистом обладающим соответствующим навыком и необходимыми знаниями. Монтаж следует производить в соответствии с требованиями (СП 60.13330.2016, СП 31-106-2002, СП 73.13330.2016). Монтаж насосных групп на коллектор осуществляется с помощью накидных гаек коллектора с плоскими уплотнительными кольцами. Насосная группа не должна испытывать нагрузок от трубопровода (изгиб, сжатие, растяжение, кручение, перекосы, вибрация, несоосность патрубков, неравномерность затяжки крепежа). При необходимости должны быть предусмотрены опоры или компенсаторы, снижающие нагрузку на изделие от трубопровода (ГОСТ Р 53672-2009). Несоосность соединяемых трубопроводов не должна превышать 3 мм при длине до 1 м плюс 1 мм на каждый последующий метр (СНиП 3.05.01-85, п.2.8). Подсоединение трубопроводов отопительного контура к шаровым кранам (4) и (5) должно производиться с использованием в качестве подмоточного уплотнительного материала ФУМ-ленты (PTFE — политетрафторэтилен, фторопластовый уплотнительный материал), полиамидной нити с силиконом или льна. Излишки уплотнительного материала не должны попадать в запорные механизмы кранов, это может привести к утрате работоспособности кранов. По окончании работ по монтажу системы требуется выполнить опрессовку испытательным давлением при отключенных теплогенераторах и расширительных сосудах гидростатическим методом. Для этого в ней создают избыточное давление в 1,5 раза превышающее рабочее давление в системе. Гидравлические испытания проводятся в соответствии с указаниями СП73.13330.2016. Перед проведением испытания необходимо убедиться в том, что все накидные гайки плотно затянуты.

УКАЗАНИЯ ПО ЭКСПЛУАТАЦИИ И ТЕХНИЧЕСКОМУ ОБСЛУЖИВАНИЮ

Насосная группа быстрого монтажа должна эксплуатироваться без превышения давления и температуры, приведённых в таблице технических характеристик. Все действия по техническому обслуживанию должны проводиться квалифицированным персоналом. Все действия по техническому обслуживанию должны проводиться с осторожностью т.к. в подающем контуре высокая температура теплоносителя находящегося под давлением. Перед началом любых манипуляций - дайте оборудованию остыть до температуры окружающего воздуха, сравните давление из системы. Несоблюдение этих мер предосторожности может привести к сильному ожогу или ожогам и травмам.

Перед включением циркуляционного насоса необходимо убедиться в том что перекрывающие шаровые краны находятся в открытом положении, система должна быть заполна теплоносителем. Воздух, находящийся в гильзе ротора насоса, должен быть удален из системы. При работе насосной группы необходимо следить за отсутствием протечек и отсутствием шумов в работе насоса.

Регулярно производите техническое обслуживание оборудования для обеспечения его нормальной работы,

рекомендуется не менее 1 раз в год совместно с сервисным обслуживанием котельного оборудования.

УСЛОВИЯ ХРАНЕНИЯ И ТРАНСПОРТИРОВКИ

Изделия должны храниться в упаковке завода-изготовителя в соответствии с условиями хранения 3 по ГОСТ 15150. Транспортировка изделия должна осуществляться в соответствии с условиями 5 по ГОСТ 15150.

УТИЛИЗАЦИЯ

Утилизация изделия (переплавка, захоронение, перепродажа) производится в порядке, установленном Законами РФ от 04 мая 1999 г. № 96-ФЗ «Об охране атмосферного воздуха» (с изменениями и дополнениями), от 24 июня 1998 г. № 89-ФЗ (с изменениями и дополнениями) «Об отходах производства и потребления», от 10 января 2002 № 7-ФЗ «Об охране окружающей среды» (с изменениями и дополнениями), а также другими российскими и региональными нормами, актами, правилами, распоряжениями и пр., принятыми во исполнение указанных законов.

ГАРАНТИЙНЫЕ ОБЯЗАТЕЛЬСТВА

Гарантийный срок 24 месяца от даты продажи конечному потребителю, но не более 30 месяцев с момента отгрузки со склада импортера. В течение всего гарантийного срока изготовитель гарантирует нормальную работу изделия и его соответствие требованиям безопасности при соблюдении потребителем правил хранения, транспортировки, монтажа, эксплуатации и обслуживания, указанным в паспорте изделия. Гарантия распространяется на все дефекты, возникшие по вине изготовителя.

Гарантия не распространяется на дефекты в следующих случаях:

- нарушение условий хранения, транспортировки, монтажа, эксплуатации и обслуживания, указанным в паспорте изделия;
- наличие следов воздействия веществ агрессивных к материалам изделия;
- наличие следов механического разрушения;
- наличие повреждений, вызванных пожаром, стихией или иными форс-мажорными обстоятельствами;
- наличие повреждений, вызванных неправильными действиями потребителя;
- наличие следов постороннего вмешательства в конструкцию изделия;
- наличие потускнения или окисления металла, вызванных несоблюдением требований хранения или отсутствием заземления в системе.

Изделие представляет собой технически сложное устройство, которое должно устанавливаться специалистами, имеющими соответствующую квалификацию и опыт работ с данным оборудованием. При предъявлении претензий к качеству товара, покупатель представляет следующие документы:

1. Заявление в произвольной форме, в котором указываются:

- название организации или Ф.И.О. покупателя;
- адрес покупателя и контактный телефон;
- название и адрес организации, производившей монтаж (если установка осуществлялась юрлицом);
- Ф.И.О. и контактный телефон специалиста, осуществившего монтаж;
- адрес установки изделия;
- краткое описание дефекта.

2. Документ, подтверждающий покупку изделия (накладная, кассовый чек, квитанция);

3. Фотографии неисправного изделия в том числе смонтированного в системе (фотографии должны быть качественные, в хорошем разрешении в количестве не менее 3 (трех) шт);

4. Видео изделия, установленного в системе и демонстрирующее дефект при эксплуатации (по возможности).

5. Акт гидравлического испытания системы, в которой монтировалось изделие (в случае проведения гидравлического испытания);

6. Копия гарантийного талона со всеми заполненными графами.

В случае отсутствия в комплектации к продукции технического паспорта изделия, содержащего гарантийный талон, для получения гарантии необходимо распечатать с сайта www.steelsun.ru технический паспорт изделия и гарантийный талон. Продавец вносит в гарантийный талон сведения о приобретенном товаре, прикрепляет чек, накладную или квитанцию об оплате, скрепляет печатью или штампом. Покупатель ставит подпись об ознакомлении с условиями гарантии, правилами установки и эксплуатации.

Рекламации и претензии к качеству товара принимаются по:

тел. +7 928 456 93 59

эл.почта: servicesteelsun@yandex.ru

ГАРАНТИЙНЫЙ ТАЛОН

К документу продажи № _____ ОТ « ____ » _____ Г.

№	Артикул	Наименование изделия	Кол-во	Примечание

С УСЛОВИЯМИ ГАРАНТИИ, ПРАВИЛАМИ УСТАНОВКИ И ЭКСПЛУАТАЦИИ ОЗНАКОМЛЕН:

ПОКУПАТЕЛЬ: _____
(подпись, ФИО)

ДАТА ПРОДАЖИ: _____

НАЗВАНИЕ И АДРЕС ТОРГУЮЩЕЙ ОРГАНИЗАЦИИ

М.П.

ПОДПИСЬ ПРОДАВЦА _____

Рекламации и претензии к качеству товара принимаются по:

тел. +7 928 456 93 59

эл.почта: servicesteelsun@yandex.ru