



НАСОСНАЯ ГРУППА С ТЕРМОСТАТИЧЕСКИМ СМЕСИТЕЛЕМ (30-60°C) (БЕЗ НАСОСА)

Торговая марка: STEELSUN

МОДЕЛЬ SLA4928



ТЕХНИЧЕСКИЙ ПАСПОРТ

НАЗНАЧЕНИЕ И ОБЛАСТЬ ПРИМЕНЕНИЯ

Насосные группы с термостатическим смесителем предназначены для принудительной циркуляции теплоносителя и поддержания температуры теплоносителя подаваемого группой на обслуживаемый им контур в диапазонах 30-60°C, а также расхода теплоносителя со вторичного контура (обратной линии). Насосные группы являются готовым комплектом арматуры в сборе для установки циркуляционного насоса с межосевым расстоянием 180 мм и наружной резьбой подключения 1 1/2" (насос не входит в комплект поставки). Насосную группу можно присоединить к распределительному коллектору или повесить на стену. Термостатический смесительный клапан, установленный в группе, предназначен для многократной рециркуляции части теплоносителя с обратной линии и добавления в него горячего теплоносителя, поступающего из распределительного коллектора. Таким образом, в зависимости от требований пользователя, происходит подготовка теплоносителя заданной температуры в диапазоне 30-60°C для подачи его на обслуживаемый контур. Требуемая температура смешанной воды устанавливается вручную вращением настроечной ручки термостатического смесителя. Группы с термостатическим смесителем 30-60°C чаще всего используются для системы "теплый пол". В качестве теплоносителя используется вода.

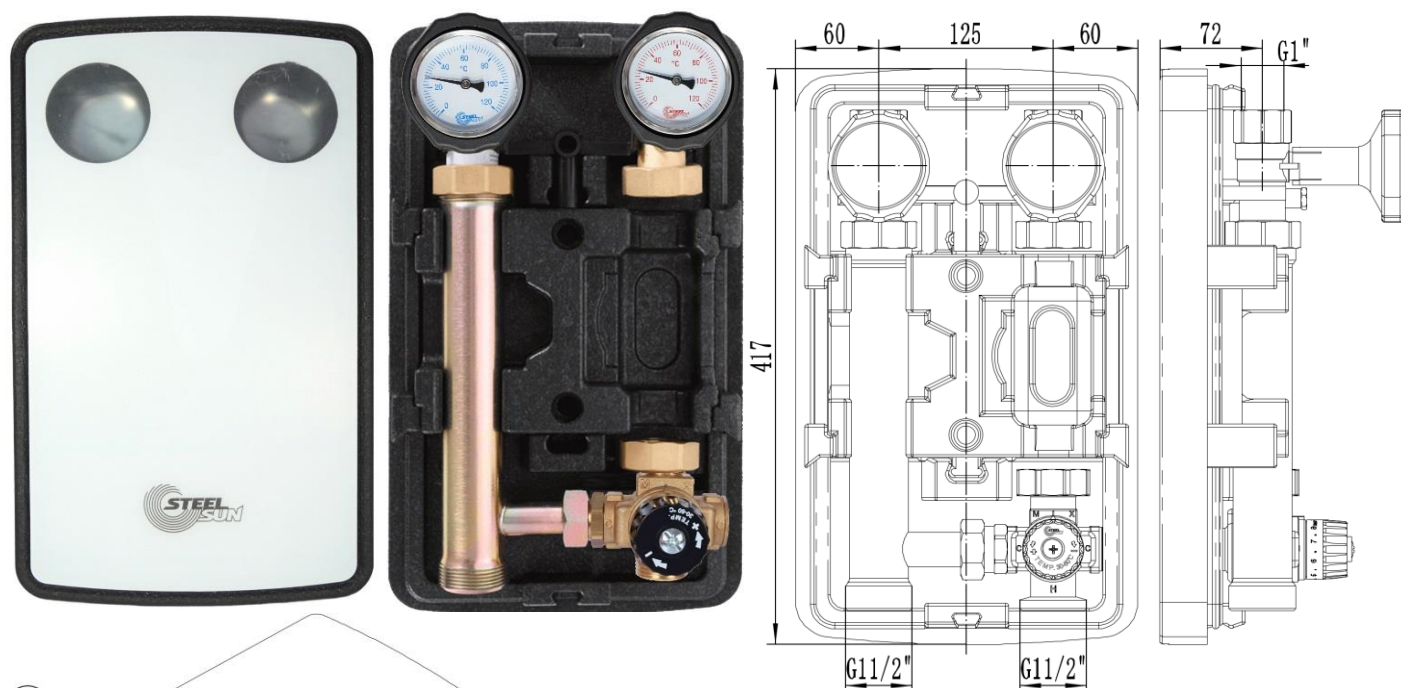

СОСТАВ НАСОСНОЙ ГРУППЫ

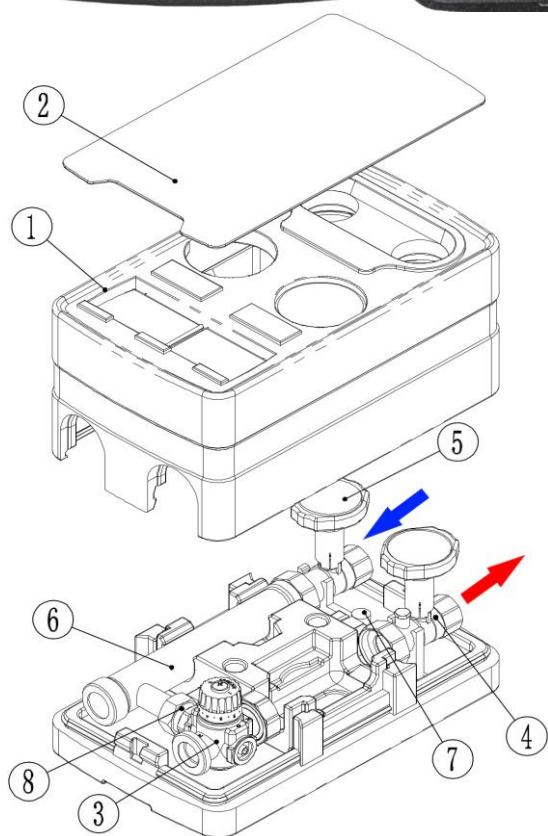

№	Наименование	Основной материал
1	Кожух теплоизоляционный	Вспененный полипропилен
2	Крышка декоративная	Акрил
3	Термостатический смеситель (30-60°C)	Латунь HPb57-3
4	Шаровый кран с термометром и воздухоотводчиком	Латунь HPb57-3, пластик
5	Шаровый кран с термометром и обратным клапаном	Латунь HPb57-3, пластик
6	Патрубок обратной линии	Сталь
7	Крепление	Пластик ABS
8	Прокладка	Этиленпропиленовый каучук, EPDM

ГАРАНТИЙНЫЕ ОБЯЗАТЕЛЬСТВА

Гарантийный срок 24 месяца от даты продажи конечному потребителю, но не более 30 месяцев с момента отгрузки со склада импортера. В течение всего гарантийного срока изготовитель гарантирует нормальную работу изделия и его соответствие требованиям безопасности при соблюдении потребителем правил хранения, транспортировки, монтажа, эксплуатации и обслуживания, указанным в паспорте изделия. Гарантия распространяется на все дефекты, возникшие по вине изготовителя.

Гарантия не распространяется на дефекты в следующих случаях:

- нарушение условий хранения, транспортировки, монтажа, эксплуатации и обслуживания, указанным в паспорте изделия;
- наличие следов воздействия веществ агрессивных к материалам изделия;
- наличие следов механического разрушения;
- наличие повреждений, вызванных пожаром, стихией или иными форс-мажорными обстоятельствами;
- наличие повреждений, вызванных неправильными действиями потребителя;
- наличие следов постороннего вмешательства в конструкцию изделия;
- наличие потускнения или окисления металла, вызванных несоблюдением требований хранения или отсутствием заземления в системе.

Изделие представляет собой технически сложное устройство, которое должно устанавливаться специалистами, имеющими соответствующую квалификацию и опыт работ с данным оборудованием. При предъявлении претензий к качеству товара, покупатель представляет следующие документы:

1. Заявление в произвольной форме, в котором указываются:

- название организации или Ф.И.О. покупателя;
- адрес покупателя и контактный телефон;
- название и адрес организации, производившей монтаж (если установка осуществлялась юрлицом);
- Ф.И.О. и контактный телефон специалиста, осуществившего монтаж;
- адрес установки изделия;
- краткое описание дефекта.

2. Документ, подтверждающий покупку изделия (накладная, кассовый чек, квитанция);

3. Фотографии неисправного изделия в том числе смонтированного в системе (фотографии должны быть качественные, в хорошем разрешении в количестве не менее 3 (трех) шт);

4. Видео изделия, установленного в системе и демонстрирующее дефект при эксплуатации (по возможности).

5. Акт гидравлического испытания системы, в которой монтировалось изделие (в случае проведения гидравлического испытания);

6. Копия гарантийного талона со всеми заполненными графами.

В случае отсутствия в комплектации к продукции технического паспорта изделия, содержащего гарантийный талон, для получения гарантии необходимо распечатать с сайта www.steelsun.ru технический паспорт изделия и гарантийный талон. Продавец вносит в гарантийный талон сведения о приобретенном товаре, прикрепляет чек, накладную или квитанцию об оплате, скрепляет печатью или штампом. Покупатель ставит подпись об ознакомлении с условиями гарантии, правилами установки и эксплуатации.

Рекламации и претензии к качеству товара принимаются по:

тел. +7 928 456 93 59

эл.почта: servicesteelsun@yandex.ru

ГАРАНТИЙНЫЙ ТАЛОН

К документу продажи № _____ от « ____ » _____ г.

№	Артикул	Наименование изделия	Кол-во	Примечание

С УСЛОВИЯМИ ГАРАНТИИ, ПРАВИЛАМИ УСТАНОВКИ И ЭКСПЛУАТАЦИИ ОЗНАКОМЛЕН:

ПОКУПАТЕЛЬ: _____
(подпись, ФИО)

ДАТА ПРОДАЖИ: _____

НАЗВАНИЕ И АДРЕС ТОРГУЮЩЕЙ ОРГАНИЗАЦИИ

М.П.

ПОДПИСЬ ПРОДАВЦА _____

Рекламации и претензии к качеству товара принимаются по:

тел. +7 928 456 93 59

эл.почта: servicesteelsun@yandex.ru